

Астек-Элара

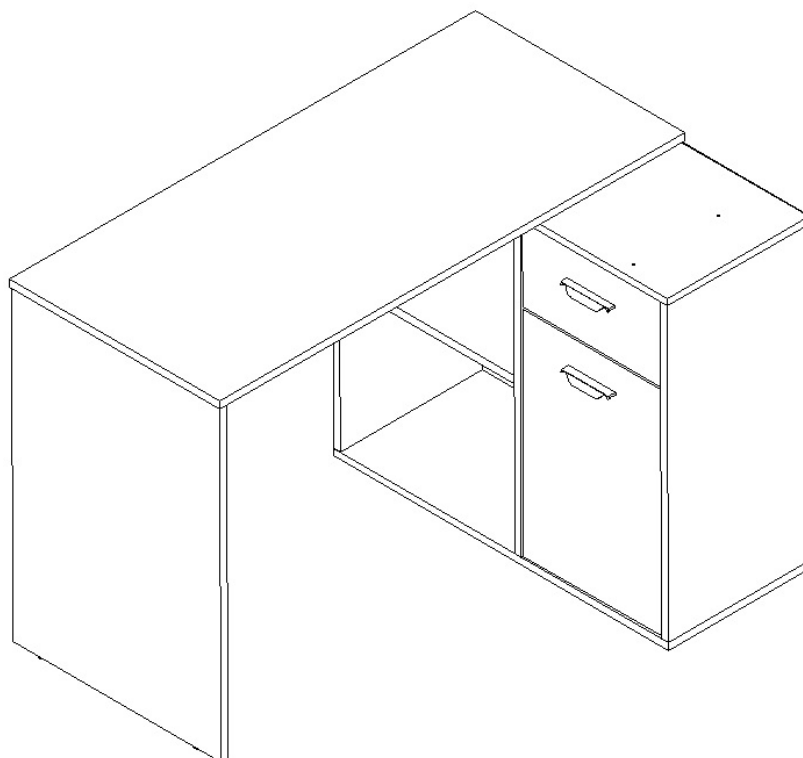

Стол письменный

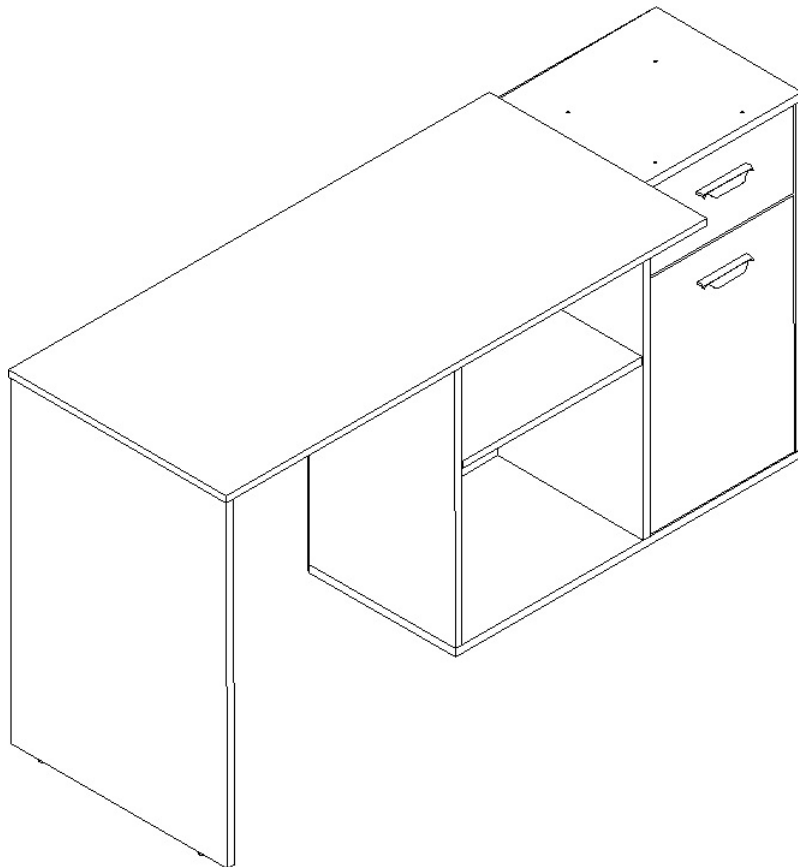

ВНИМАНИЕ!

Информация: Внимательно изучите ее перед эксплуатацией изделия.

- Используйте изделие только по прямому назначению.
- Сборку изделия производите в полном соответствии с прилагаемой инструкцией.
- При эксплуатации дверей и выдвижных ящиков не прилагайте чрезмерных усилий.

Требования по эксплуатации изделия и меры предосторожности

Срок, в течении которого мебель сохраняет красоту и исправность, в значительной степени зависит от условий ее хранения и эксплуатации. Придерживаясь некоторых практических советов, Вы сможете поддерживать в хорошем состоянии все элементы Вашей мебели.

Свет

Не допускайте прямого воздействия солнечных лучей на мебель. Продолжительное прямое воздействие света на некоторые участки может вызвать изменение их цветовых характеристик по сравнению с другими участками, которые меньше подвергались воздействию.

Температура

Высокие значения тепла или холода, а также внезапные перепады температуры могут серьезно повредить мебель или ее части. Мебель не должна располагаться ближе одного метра от источников тепла, нагревательных приборов. Рекомендуемая температура воздуха для хранения и эксплуатации от +10 до +25С. Не допускайте попадания на мебель горячих предметов: утюги, посуда с кипятком и пр., а также продолжительного воздействия вызывающих нагревание излучений (свет мощных ламп, микроволновые излучатели и т.п.)

Влажность

Рекомендуемая относительная влажность местонахождения мебели 60-70 %. Не следует поддерживать в течении продолжительного времени условий крайней влажности (или) сухости, а тем более их периодической смены. С течением времени такие условия могут повлиять на целостность мебели и ее части. Не размещайте мебель вблизи влажных и сырых стен, предметов.

Агрессивные среды и абразивные материалы

Ни в коем случае не допускайте воздействия на мебель агрессивных жидкостей (кислот, щелочей, растворителей и т.п.), содержащие такие жидкости продуктов и их паров. Подобные вещества и их соединения являются химически активными, реакция с ними может повлечь негативные последствия для Вас и Вашего имущества. Также стоит помнить, что некоторые специфические моющие (чистящие) составы (средства) могут содержать высокую концентрацию агрессивных химических веществ и (или) абразивные составы. Применение подобных моющих средств недопустимо.

Запах

От новой мебели может исходить естественный запах материалов, из которых она изготовлена. Запах может сохраняться в течение 3-х недель с момента сборки. Для снижения интенсивности запаха рекомендуется: протирать тканью, смоченной мягким моющим средством, вытирать чистой сухой тканью и проветривать помещение, предварительно открывая дверь и ящик изделия. Данные действия необходимо повторять 3-4 раза в день.

Уход за мебелью

Всегда содержите поверхности мебели в полной сухости. При необходимости, протирайте поверхности мебели сухой мягкой тканью. Не размещайте и не перемещайте на поверхности мебели предметы, имеющие острые углы, кромки, выступающие острые детали.

Эксплуатация

Нагрузка на изделие и ее части (полки, ящики) не должна превышать 3 кг. Не рекомендуется вставлять на мебель, прыгать, подвергать повышенным динамическим нагрузкам. Рекомендуется периодически проверять плотность резьбовых соединений крепления механизмов трансформации и подтягивать их при необходимости.

Детали

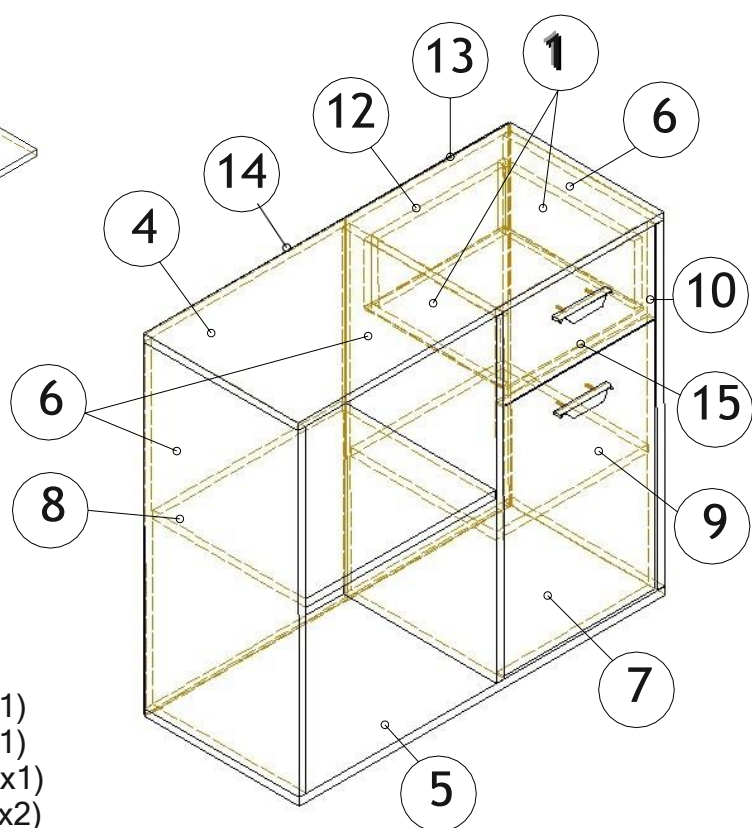
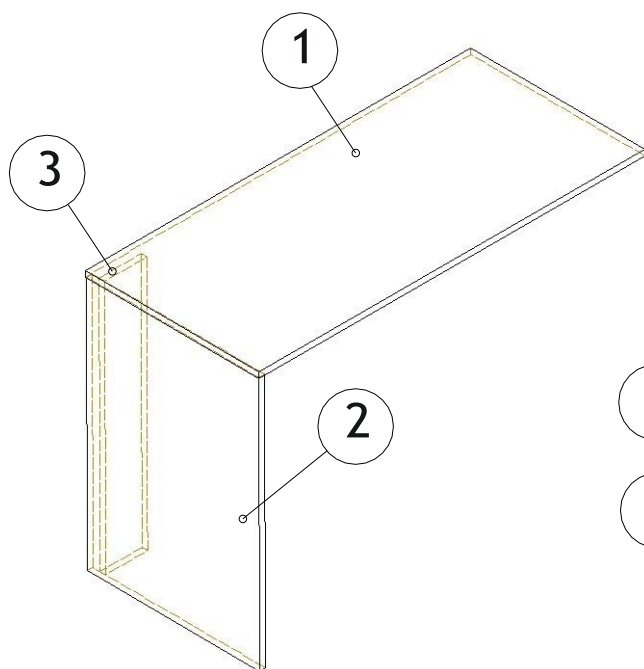

- | | |
|----------------------|----------------------|
| 1 - 1100x500x16 (x1) | 8 - 412x336x16 (x1) |
| 2 - 729x496x16 (x1) | 9 - 330x317x16 (x1) |
| 3 - 729x120x16 (x1) | 10 - 176x329x16 (x1) |
| 4 - 796x336x16 (x1) | 11 - 300x129x16 (x2) |
| 5 - 796x336x16 (x1) | 12 - 275x129x16 (x1) |
| 6 - 693x336x16 (x3) | 13 - 721x355x4 (x1) |
| 7 - 509x239x16 (x1) | 14 - 721x437x4 (x1) |
| | 15 - 303x305x4 (x1) |

Сборочная фурнитура

| | | | | | |
|---|---|--|------------------------------------|--|---|
| 16. Стяжка эксцентриковая с заглушками - 10 шт. | 17. Шкант мебельный - 10 шт. | 18. Соединитель угловой под саморез и цапфой - 4 шт. | 19. Конфирмат с заглушкой - 10 шт. | 20. Полкодержатель - 8 шт. | 21. Шариковые направляющие L- 300 x 1 к-т |
| | | | | | |
| 22. Петля мебельная с монтажной планкой - 2 шт. | 23. Винты для петли мебельной - 4 шт. | 24. Ручки с винтами - 2 шт. | 25. Подпятник - 7 шт. | 26. Крепление к задней стенке «Краб» - 4 шт. | 27. Прокладка пластиковая - 4 шт. |
| | | | | | |
| 28. Саморез 4x30 - 8 шт. | 29. Заглушки для соединителя углового - 2 шт. | 30. Саморез 4x16 - 16 шт. | 31. Саморез 3x15 - 4 шт. | 32. Гвозди мебельные - 40 шт. | 33. Ключ для конфирмата - 1 шт. |
| | | | | | |

Сборка стола

Есть возможность сборки как левого, так и правого стола. Определитесь какой вам необходим. Сборка стола начинается с угла и установки углового соединителя (поз.18).

Угловой соединитель устанавливается в отверстие с усилием. **Забивать нужно осторожно молотком или киянкой**. На детали (поз.2,3) по 2 шт. Положите детали на пол. После того, как вы забьете угл. соединитель на саморезы, соедините детали (поз.2 и 3). Для неиспользованных отверстий предусмотрены заглушки для угл. соединителя (поз.29).

Одновременно вкрутите на этих деталях подпятники (поз.25).

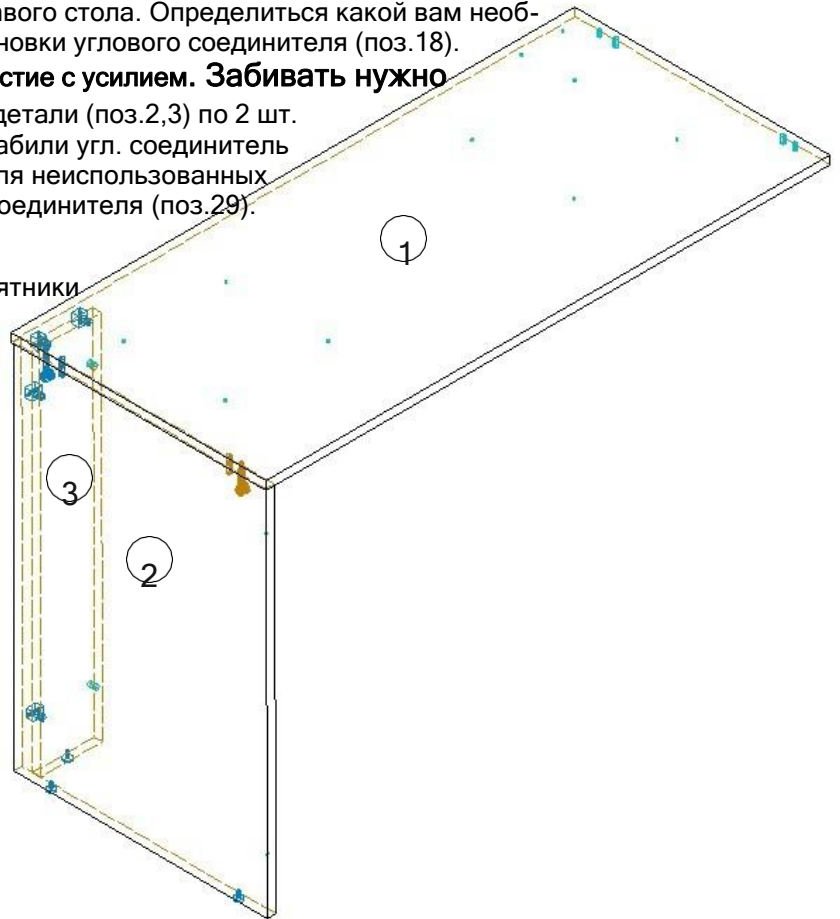

Сборка боковин

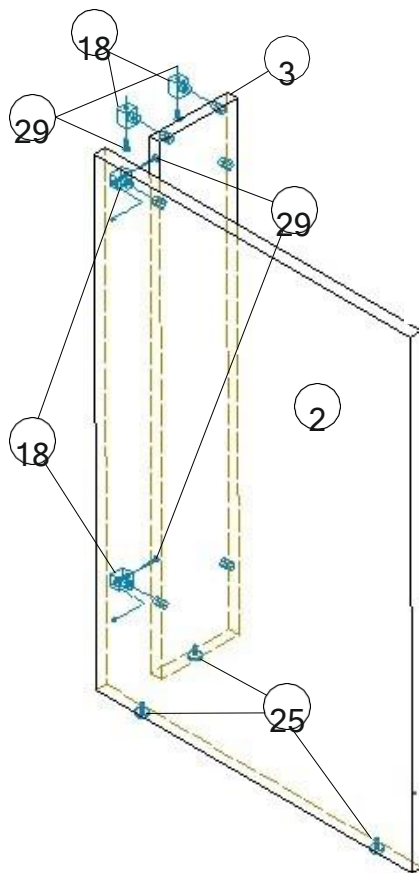

Соединение столешницы и боковин

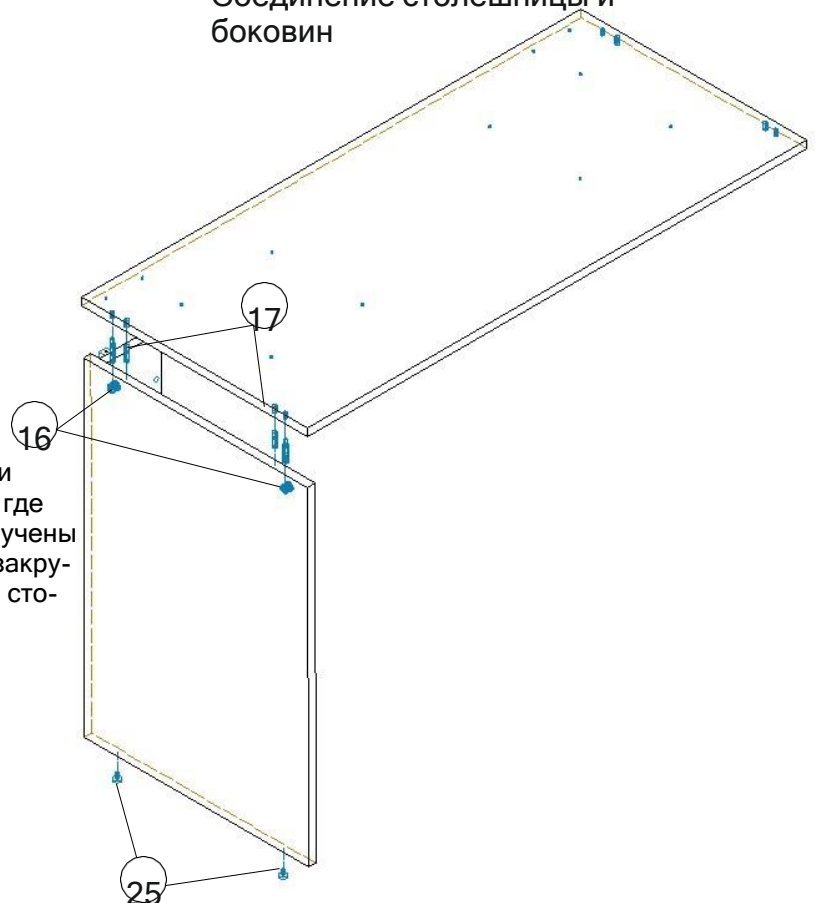

На столешнице (поз.1) вставьте шканты (поз.17) и ввинтите дюбель (поз.16) по 2 шт. с той стороны, где будет установлен угол. На детали (поз.2) уже вкручены эксцентрики (поз.16). При помощи шуруповерта закрутите эксцентрики по часовой стрелке. Соедините столешницу и боковину.

Сборка тумбы

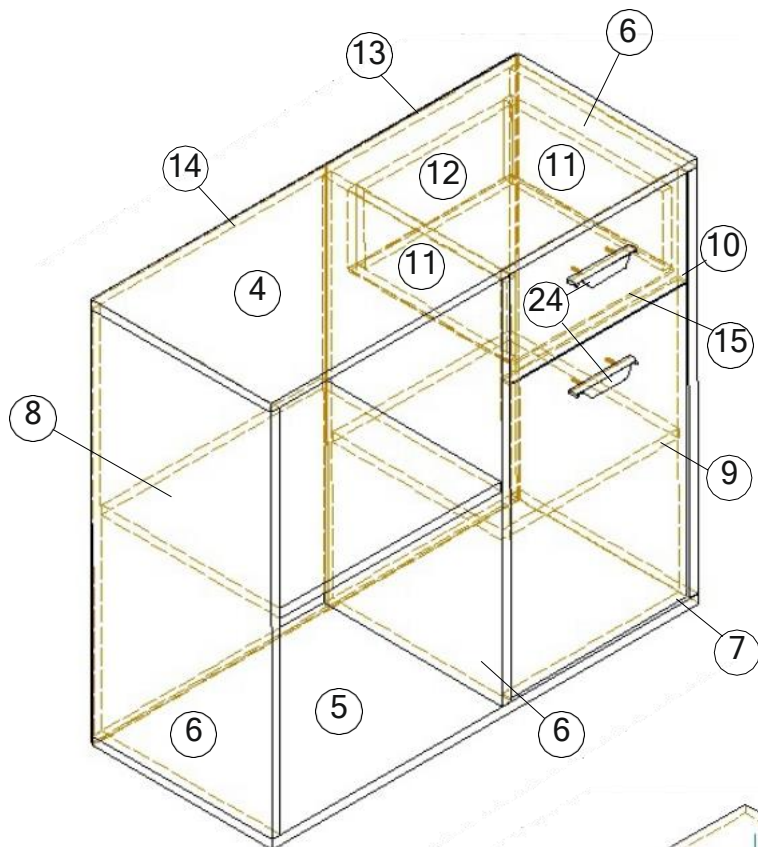

На детали (поз.5) вкрутите подпятники (поз.25) - 4 шт.

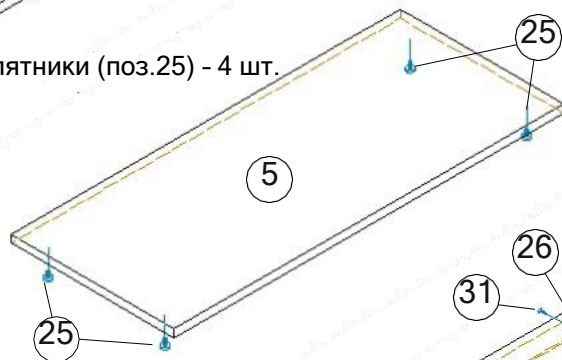

Сборка тумбы:
размещение эксцентриков (16)
при правом размещении тумбы

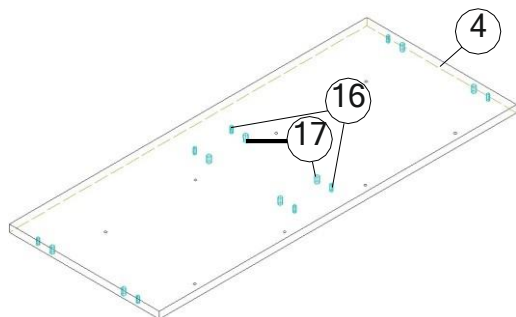

Возьмите деталь (поз.4) и положите отверстиями вверх, по схеме вставьте шканты (поз.17) - 4шт. и ввинтите дюбели (поз.16)-4 шт. На боковинах (поз.6) уже имеются эксцентрики
На правой боковине разместите монтажные планки

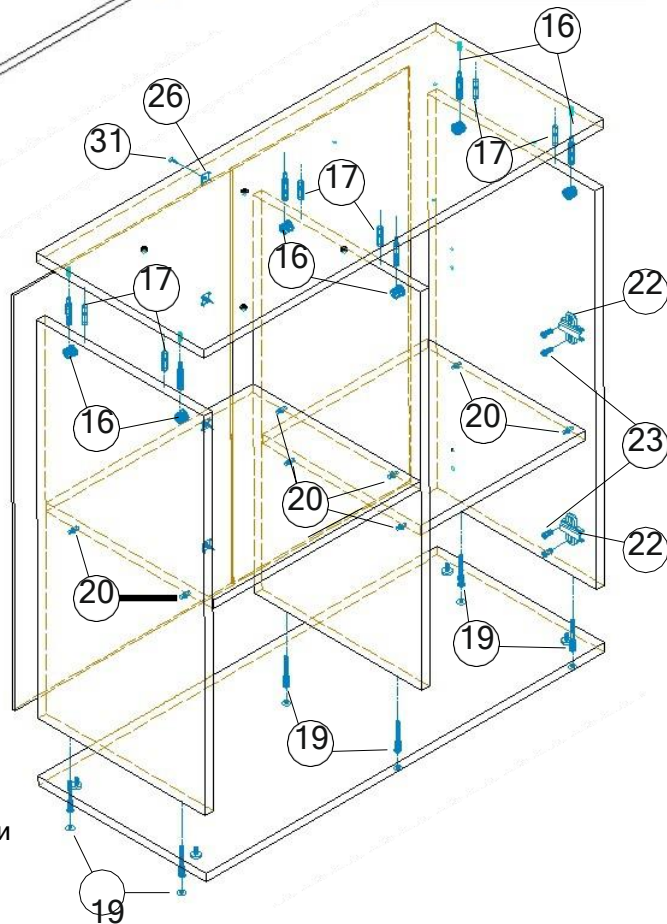

под петли (поз.22) на саморезы. К средней и правой боковине установите шариковые направляющие (поз.21) -1 комп.
Установите полкодержатели в отверстия (поз.20) - 8шт.

Сборка тумбы

Сборка фасада тумбы:
размещение ручки (24)
при правом размещении тумбы

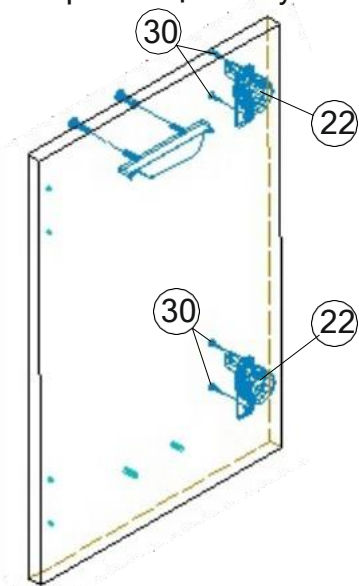

Сборка ящика тумбы

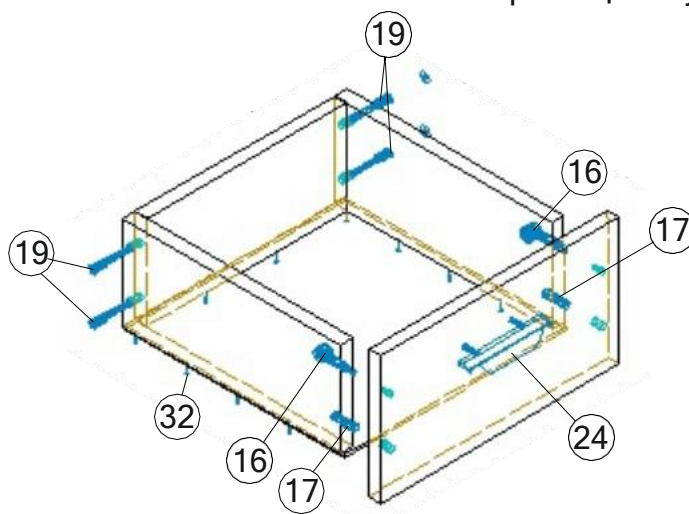

По фасаде тумбы имеются два несвозных отверстия сверху и снизу под ручку и 4 отверстия под петли. Если фасад будет находится с правой стороны, то петли - справа и ручка сверху. Если фасад - с левой стороны, то вы его переворачиваете. Петли остаются на месте, а ручка будет в другом положении. С обратной стороны фасада сделаны несвозные отверстия под чаши петли. Устанавливаем петли (поз.22) и крепим саморезами при помощи шуруповерта.

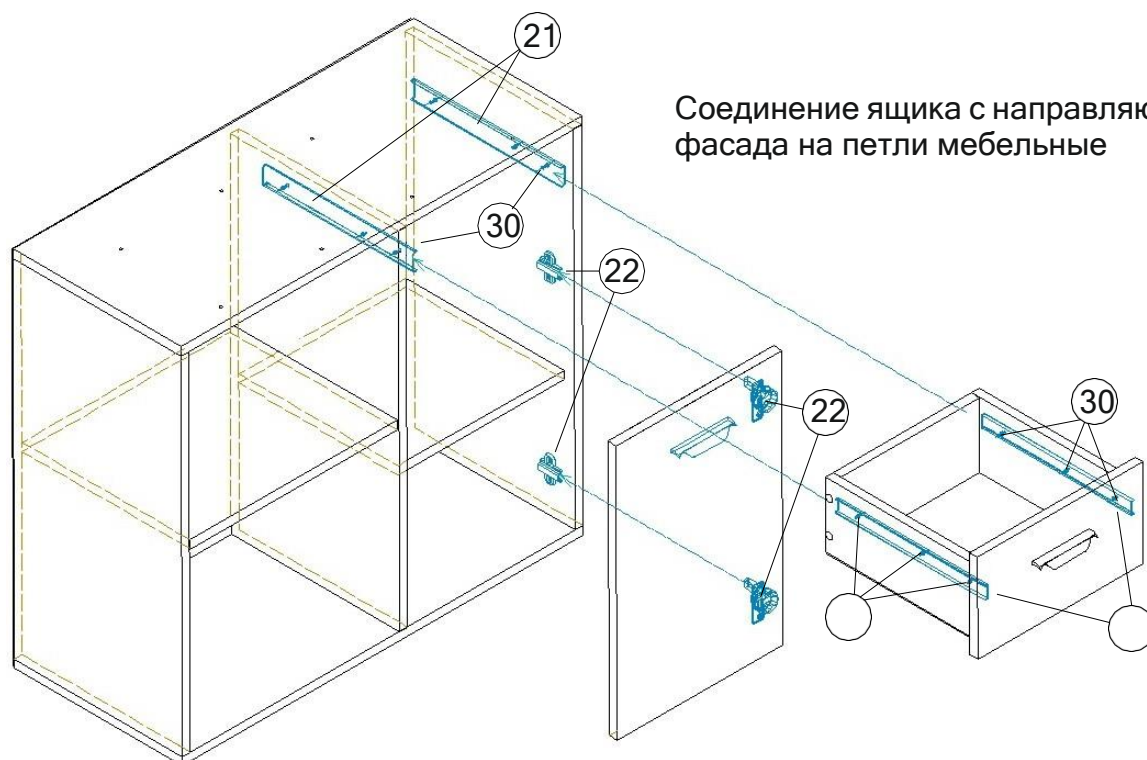

Соединение ящика с направляющими,
фасада на петли мебельные

По фасаде тумбы имеются два несвозных отверстия сверху и снизу под ручку и 4 отверстия под петли. Если фасад будет находится с правой стороны, то петли - справа и ручка сверху. Если фасад - с левой стороны, то вы его переворачиваете. Петли остаются на месте, а ручка будет в другом положении. С обратной стороны фасада сделаны несвозные отверстия под чаши петли. Устанавливаем петли (поз.22) и крепим саморезами при помощи шуруповерта. К средней и правой боковине прикрепите шариковые направляющие (поз.21). Шариковые направляющие состоят из двух отдельных половинок, которые вставляются друг в друга и фиксируются пластиковой защелкой. Самую широкую часть шарикового механизма крепим к боковинам, а вторую половинку надо прикрутить в боковинам ящика. Поэтому их надо разъединить, нажав на специальный пластиковый стопор, аккуратно вынимая часть механизма. На металлических боковинах имеются несколько отверстий - это овальные и круглые. Круглые - для крепежа, овальные - для регулирования положения. Монтаж полозьев лучше начинать с овальных отверстий, чтобы лучше отрегулировать положение направляющей относительно края ящика. Но крепить только через круглые отверстия.

Сборка стола правое исполнение

Как на столешнице, так и на крышке тумбы (поз.4) имеются по 8 несвязных отверстий. Они нужны для соединения угла и тумбы. Согласно схеме вы выбираете те отверстия, на какой угол они вам подходят. Соединять нужно с обратной стороны крышки тумбы, прорезая отверстия саморезом М4*30 (поз.28). Не забудьте между столом и тумбой положить пластиковые прокладки (поз.27) -4 шт.

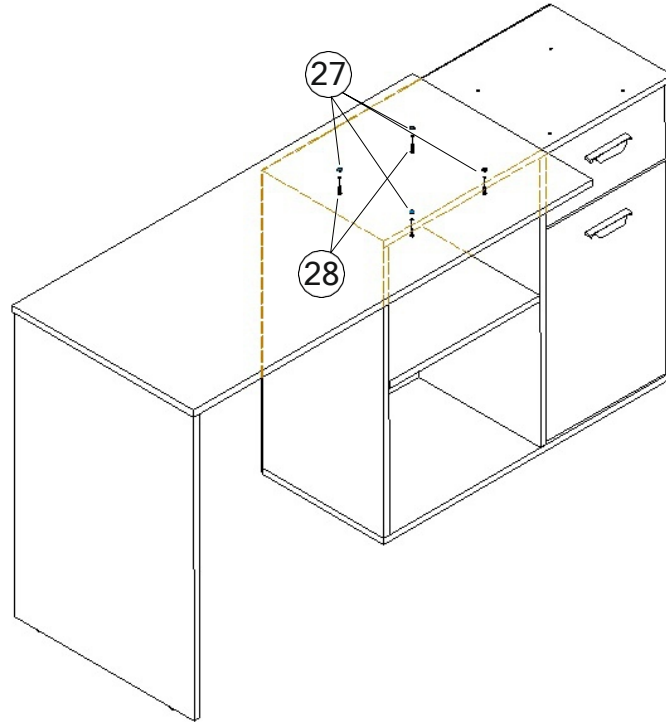

Примечание:
прокладки (27) устанавливаются между
крышкой тумбы (4) и столешницей (1)

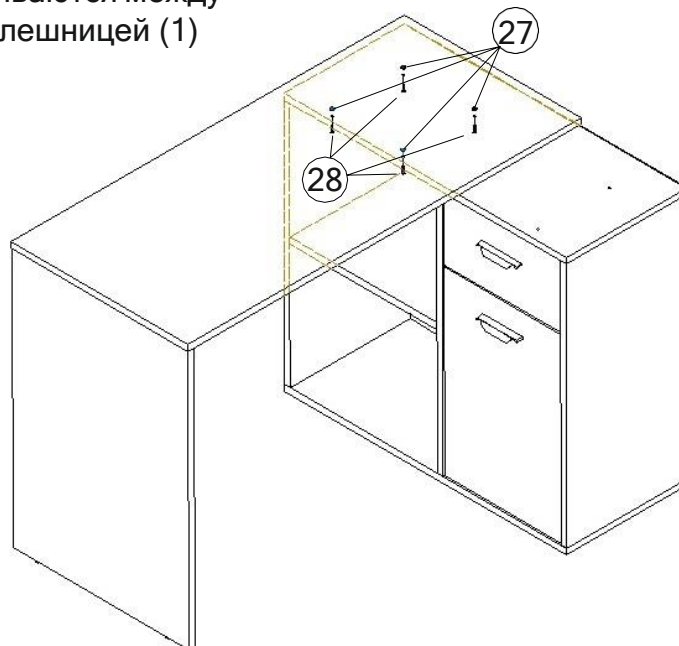

Сборка тумбы (размещение тумбы слева)

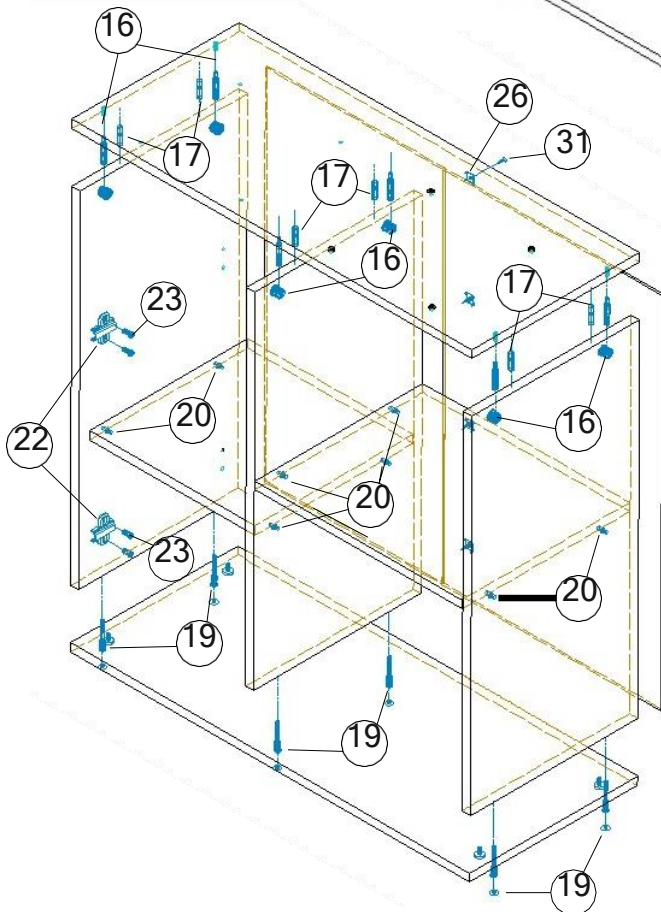
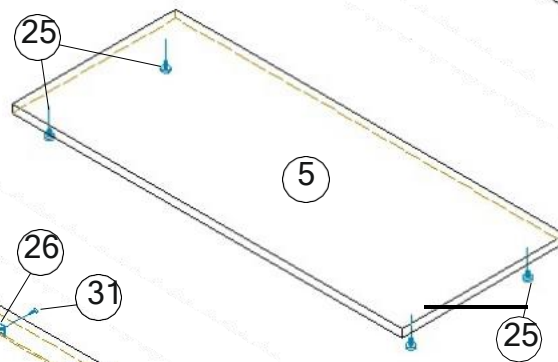
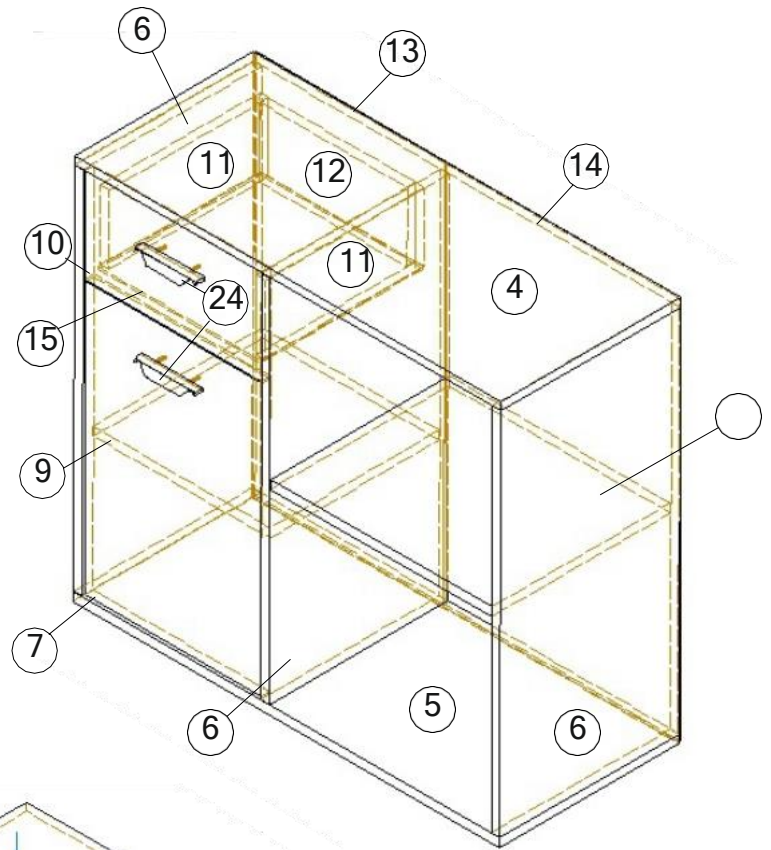

Сборка тумбы:
размещение эксцентриков (16)
при левом размещении тумбы

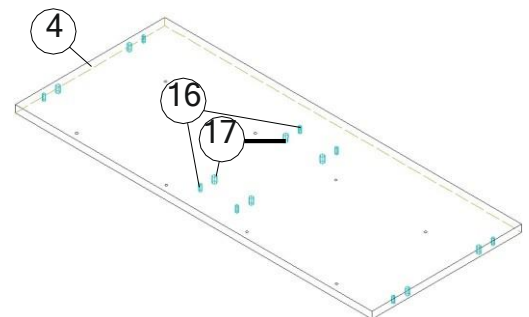

Сборка стола (размещение тумбы слева)

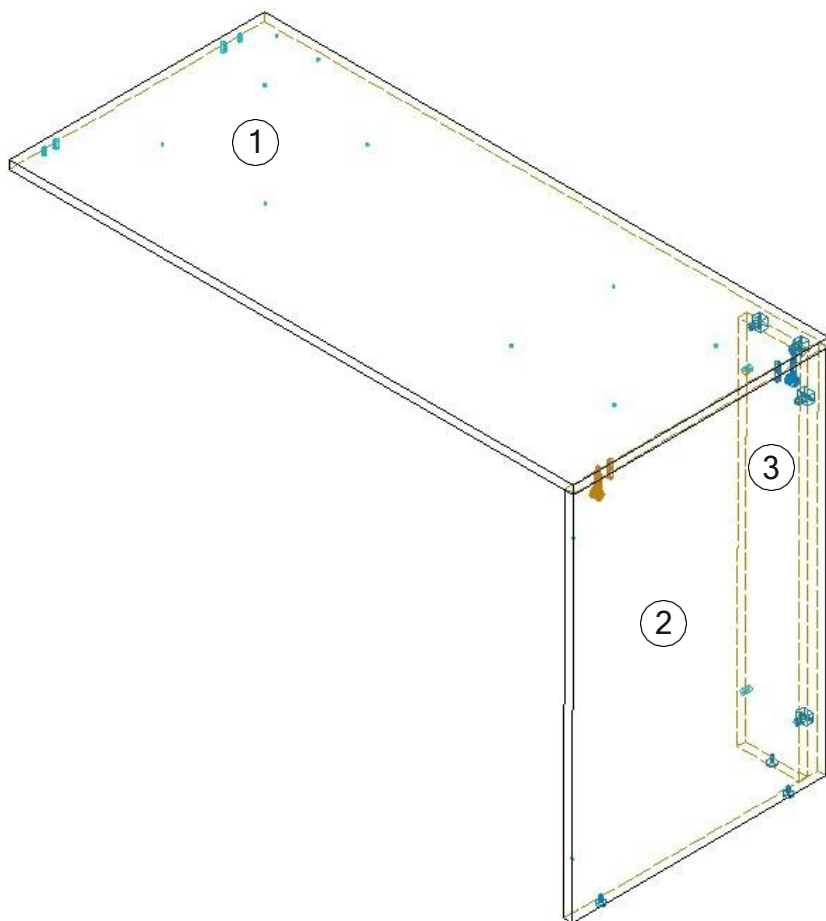

Соединение столешницы и боковин

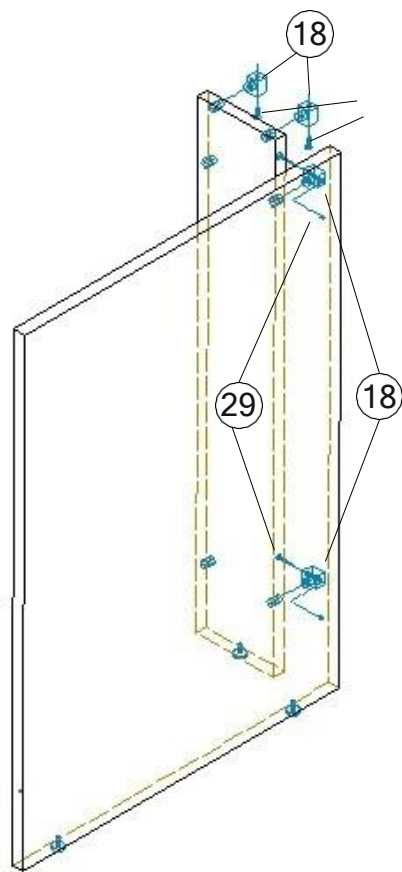
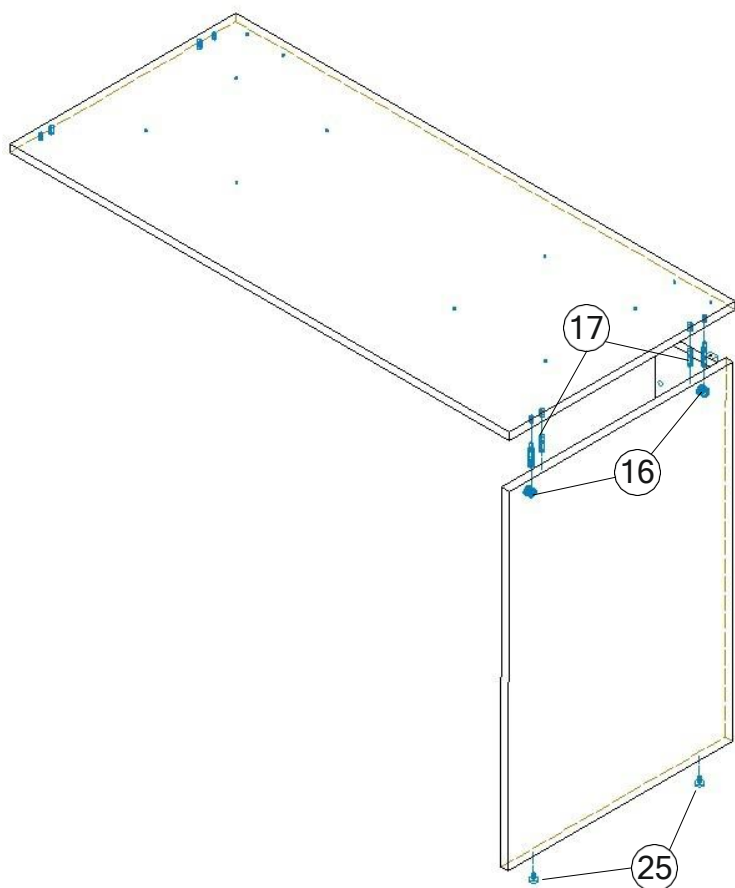

Сборка тумбы

Сборка фасада тумбы:
размещение ручки (24)
при левом размещении тумбы

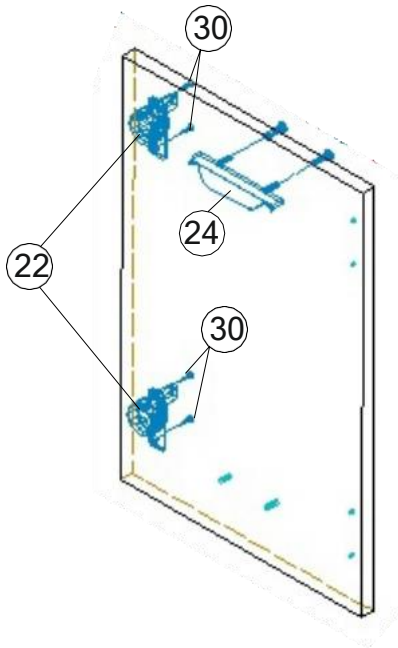

Сборка ящика тумбы

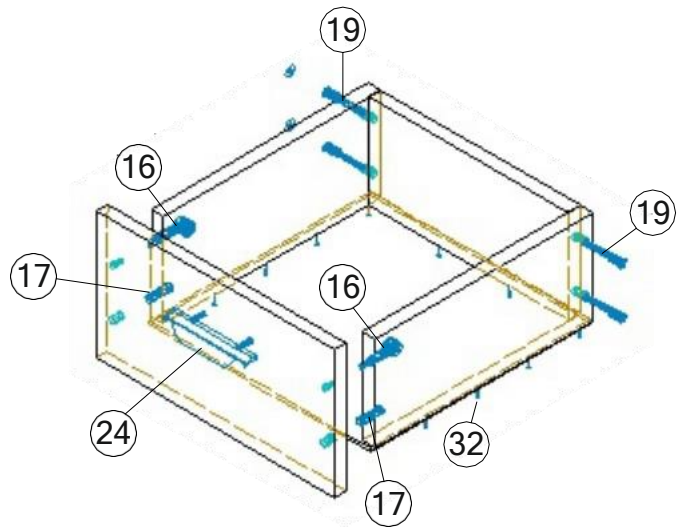

Соединение ящика с направляющими,
фасада на петли мебельные

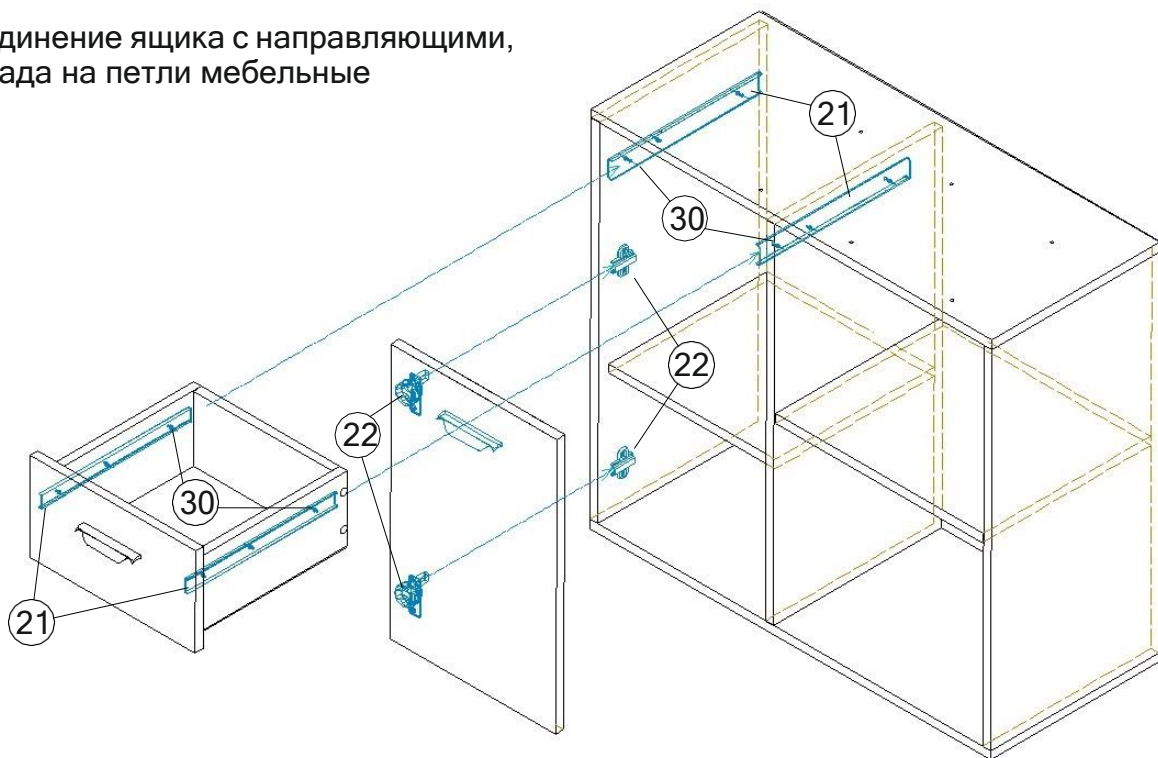

Сборка стола
(размещение
тумбы слева)

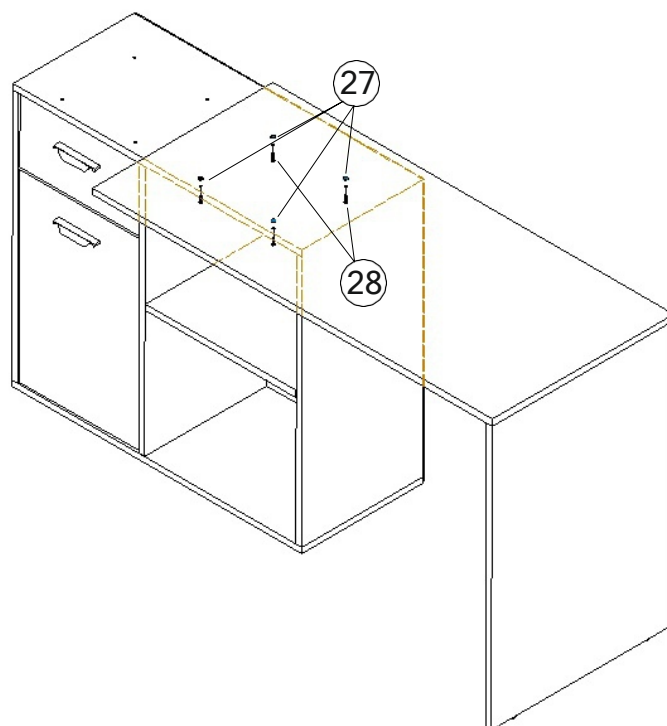

Примечание:
прокладки (27) устанавливаются между
крышкой тумбы (4) и столешницей (1)

